

Speflex-N

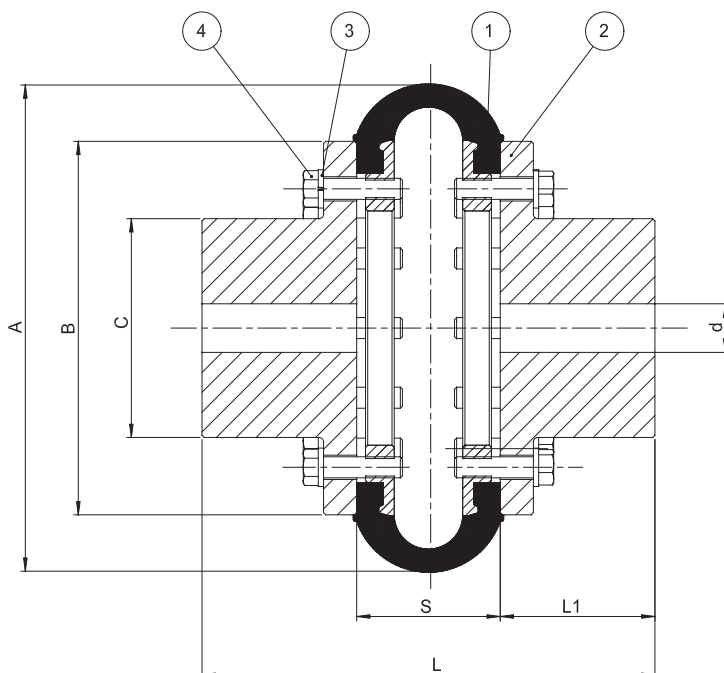

Tipo SPN



COMPONENTES

Item 01:	Elemento
Item 02:	Cubo Padrão
Item 03:	Arruela de Pressão
Item 04:	Parafuso

DADOS TÉCNICOS

Tamanho	Torque Nominal Tkn (Nm)	Torque Máximo Tk (Nm)	Rotação Máxima (rpm)	A (mm)	B (mm)	C (mm)	d (Mín)	d (Máx)	L (mm)	L1 (mm)	S (mm)	J (Kg ^{m2})	Peso (Kg)
25	45	90	5000	95	74	36	9	24	80	25	30	0,00096	1
35	90	180	4000	125	96	49	9	32	110	35	40	0,0038	2
50	340	680	3600	165	127	70	20	48	150	50	50	0,0136	5
70	940	1880	3600	220	169	99	25	65	205	70	65	0,058	14
90	1700	3400	3600	300	218	116	30	85	250	80	90	0,22	27
105	2500	5000	3600	335	235	139	35	100	290	100	90	0,3	41

Outros tamanhos sob consulta

MOMENTO DE APARAFUSAMENTO (Nm)

Tamanho	1º Momento de aperto (Nm)	2º Momento de aperto (Nm)*
25	5	5
34	10	10
50	20	20
70	25	25
90	60	60
105	60	60

*Aplicar um segundo aperto nos parafusos após 24 horas de operação

DESALINHAMENTOS ADMISSÍVEIS

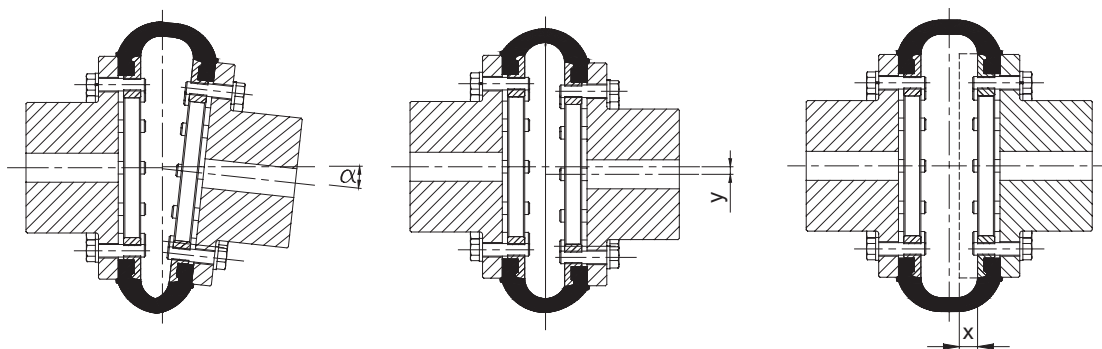

DESALINHAMENTOS MÁXIMOS ADMISSÍVEIS PARA ROTAÇÃO MÁXIMA

Tamanho	Angular (°)	Radial (mm) Y	Axial (mm)	Rotação máxima (rpm)
25	2,0	0,3	0,5	5000
35	2,0	0,4	0,8	4000
50	2,0	0,5	1,0	3600
70	2,0	0,8	1,5	3600
90	2,0	1,0	2,0	3600
105	2,0	1,0	2,0	3600

Tipo SPII

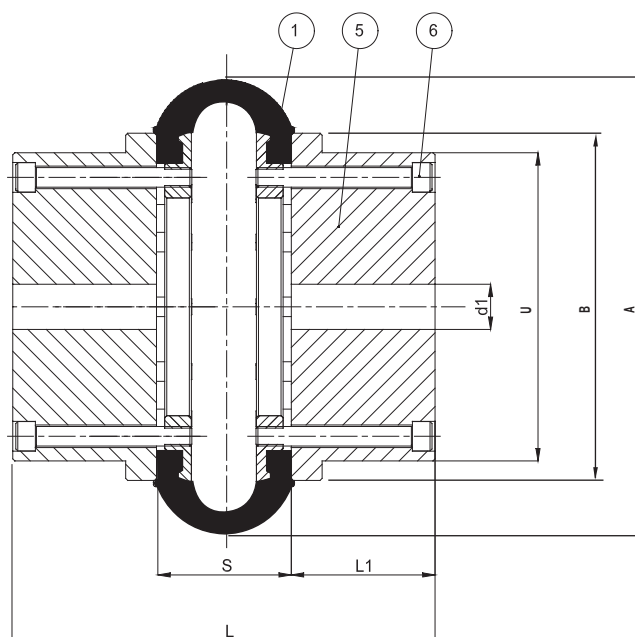

COMPONENTES

Item 01:	Elemento
Item 05:	Cubo Todo
Item 06:	Parafuso

DADOS TÉCNICOS

Tamanho	Torque Nominal Tkn (Nm)	Torque Máximo Tk (Nm)	Rotação Máxima (rpm)	A (mm)	B (mm)	C (mm)	d1 (Mín)	d1 (Máx)	L (mm)	L1 (mm)	S (mm)	J (Kgm ²)	Peso (Kg)
25	45	90	5000	95	74	66	9	38	80	25	30	0,001	2
35	90	180	4000	125	96	86	9	45	110	35	40	0,004	4
50	340	680	3600	165	127	120	20	60	150	50	50	0,0021	10
70	940	1880	3600	220	169	150	25	90	205	70	65	0,076	22,5
90	1700	3400	3600	300	218	180	30	105	250	80	90	0,226	41
105	2500	5000	3600	335	235	200	35	125	290	100	90	0,396	60

Outros tamanhos sob consulta

Os valores de torque nominal Tkn e torque máximo Tk máximo atendem à norma DIN 740.

MÉTODO PRÁTICO DE SELEÇÃO

Verifique os seguintes dados:

- 1) Qual a potência a ser transmitida em CV [ou HP]. Se a potência estiver em [KW] multiplique por 1,36 para obter em CV [ou HP]
1CV ≈ 1HP = 1,36 KW.
- 2) Rotação do acoplamento em [rpm].
Deve ser menor que a rotação máxima do acoplamento.
- 3) Fator de serviço da aplicação FS. Ver tabela (próxima página).
- 4) Diâmetros dos eixos onde será montado o acoplamento. Verifique o diâmetro máximo.
- 5) Utilize a fórmula ao lado.
- 6) O torque nominal do acoplamento Tkn deve ser maior que o calculado.

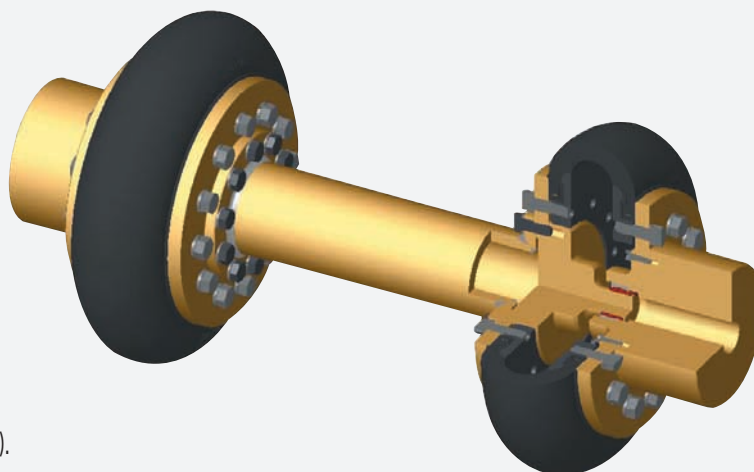

$$T_{kn} \geq \frac{7162 \times CV \times FS}{rpm} \quad [Nm]$$

Tipo SPE

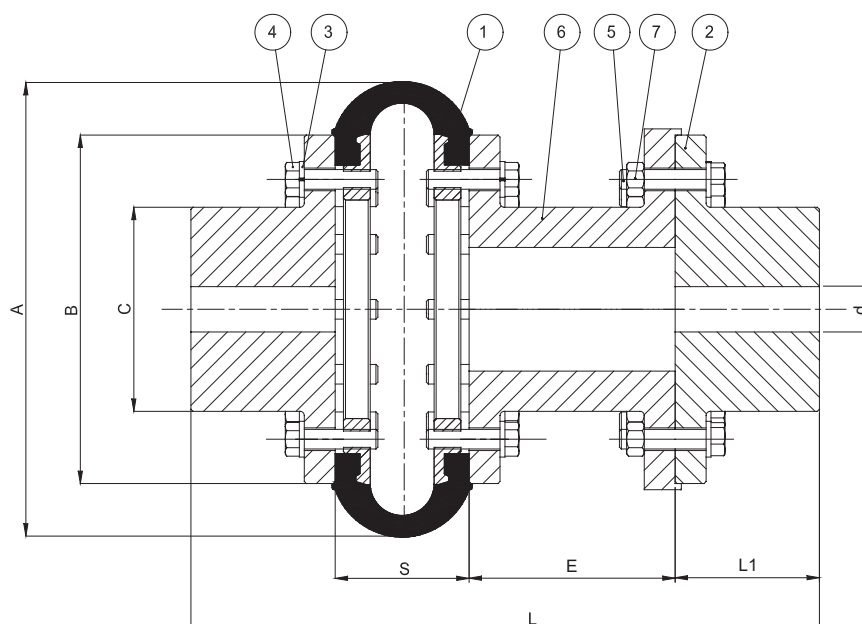

COMPONENTES

Item 01:	Elemento
Item 02:	Cubo Padrão
Item 03:	Arruela de Pressão
Item 04:	Parafuso
Item 05:	Parafuso
Item 06:	Espaçador
Item 07:	Porca

DADOS TÉCNICOS

Tamanho	Torque Nominal Tkn (Nm)	Torque Máximo Tk (Nm)	Rotação Máxima (rpm)	A (mm)	B (mm)	C (mm)	d (Min)	d (Máx)	L (mm)				L1 (mm)	S (mm)	J (Kg·m ²) E=100	Peso (Kg) E=100
									E=100	E=140	E=180	E=250				
25	45	90	5000	95	74	36	9	24	180	220	260	330	25	30	0,0011	2
35	90	180	4000	125	96	49	9	32	210	250	290	360	35	40	0,0038	4
50	340	680	3600	165	127	70	20	46	250	290	330	400	50	50	0,01	8,5
70	940	1880	3600	220	169	99	25	65	305	345	385	455	70	65	0,06	20,5
90	1700	3400	3600	300	218	116	30	85	350	390	430	500	80	90	0,19	34
105	2500	5000	3600	335	235	139	35	100	390	430	470	540	100	90	0,3	47

Outros tamanhos sob consulta

FATOR DE SERVIÇO

Agitadores	1,5
Bombas Alternativas	2,5
Bombas Centrífugas	1,3
Bombas de Fuso, Lóbulos	1,5
Calandras e Rolo de Prensa	2,0
Cilindros Secadores	1,75
Compressores Alternativos	3,0
Compressores Centrífugos	1,25
Compressores de Parafuso	1,0
Geradores	1,5
Rebobinadeiras	2,0
Mesas Rolante	2,5
Sopradores Centrífugos	1,5
Sopradores de Lóbulos	1,5
Transportadores Leves	1,5
Transportadores Pesados	1,75
Ventiladores Centrífugos	1,5
Ventiladores para Torre de Resfriamento	1,5

Obs.:

Os fatores de serviço acima são válidos para acionamentos por motores elétricos e turbinas.

O fator de serviço é função da intensidade de choques da máquina e da temperatura.

Quanto maiores a intensidade de choques e a temperatura, maior deve ser o fator. Temperatura máxima admissível = 80 °C.

ACOPLAMENTOS SPEFLEX-N VULKAN

Os acoplamentos Speflex N foram desenvolvidos para aplicações onde é difícil se fazer um perfeito alinhamento. Eles podem absorver grandes desalinhamentos sem gerar esforços sobre os rolamentos. Isto significa mais vida útil para a máquina e os rolamentos das bombas.

VANTAGENS DOS ACOPLAMENTOS SPEFLEX N

- Absorve vibrações
- Isolação elétrica entre eixos
- Fácil manutenção
- Sem lubrificação
- Garantia da Marca Vulkan

OUTRAS CONFIGURAÇÕES

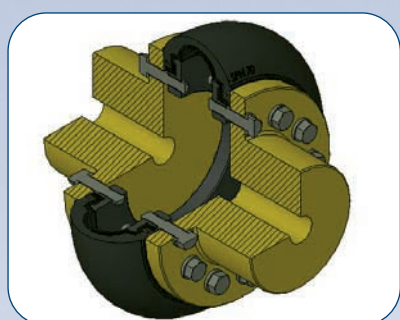

SPN

Construção-padrão

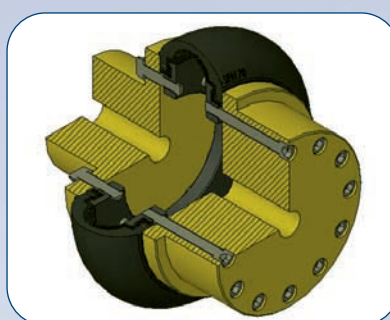

SPI

Cubos recortados
para maximizar o furo

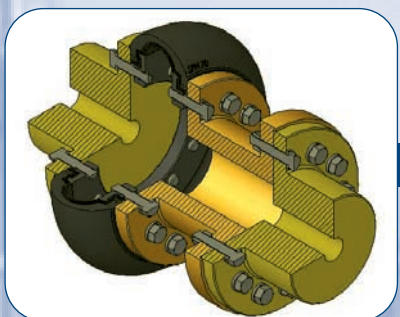

SPE

Construção com espaçador

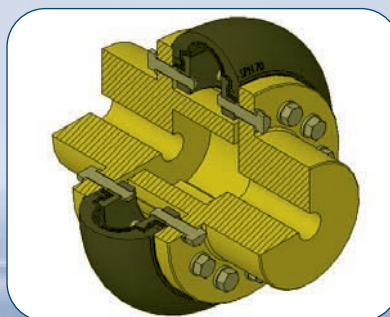

SPX

Construção com garras internas
para transmissão em caso de
rompimento do elemento

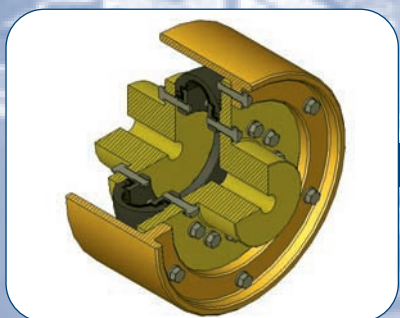

SPTF

Construção com polia de freio

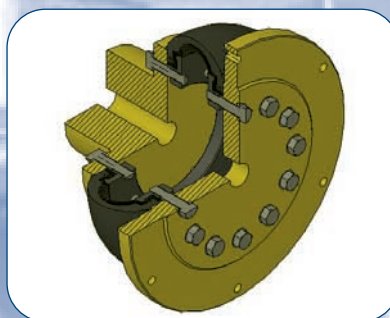

SPF

Construção com flange
para montagem



Brazil

VULKAN do Brasil Ltda.
Rod. Engº Constancio Cintra, km 91
Bairro da Ponte – Cx Postal 141
CEP 13252-200 Itatiba, São Paulo/Brasil
Tel. +55 11 4894-7300 · Fax +55 11 4894-7329
E-Mail: vulkan@vulkan.com.br

Germany

VULKAN Kupplungs- und
Getriebebau GmbH & Co. KG
Heerstr. 66
44653 Herne/Germany
Tel. +49 2325 922-0 · Fax +49 2325 71110
E-Mail: info.vkg@vulkan24.com

Korea

VULKAN Korea Co.
4th floor, Samsung Haeundae Bldg.
1153-8, Jung 1-Dong, Haundae-Gu
Busan 612-847, Korea
Tel. +82 51 2562473 · Fax +82 51 2562474
E-Mail: kim-namseol@vulkan-korea.co.kr

Spain

VULKAN Espanola S.A.
Polig. Ind. Moscatelares
Avda. Montes de Oca, 19, Nave 7
28709 S.S. Reyes, Madrid/Spain
Tel. +34 91 3590971/72 · Fax +34 91 3453182
E-Mail: vulkan@vulkan.es

China

Wuxi VULKAN Technologies Co. Ltd.
Xinzhou Road, Lot 93D-3 in Wuxi Science & Technology
Industrial Park, 214028 Jiangsu Prov. P.R. China
Tel. +86 510 8534 2222 · Fax +86 510 8534 2345
E-Mail: service@vulkanchina.com

India

Vulkan Technologies Pvt Ltd
S.No.539-B, Kasar Amboli, Tal. Mulshi
Pirangut Industrial Area, Ghotawade
Dist Pune -412111 - India
Tel. +91-20] 66765526 - Fax +91-20] 66765551
E-mail: info@vulkanindia.com

Netherlands, Belgium, Luxembourg

VULKAN Benelux
Van Coulsterweg 3
2952 CB Alblasserdam / Netherlands
Tel. + 31 (0) 78 68 107 80 – Fax +31 (0) 78 68 107 99
E-Mail: info@vulkan-benelux.com

United Kingdom

VULKAN Industries LTD
Archer Road
Armytage Road Industrial Estate,
Brighouse, W.-Yorkshire, HD6 1XF/GB
Tel. +44 1484 712273 · Fax +44 1484 711376
E-Mail: info@vulkan.co.uk

France

VULKAN France SA
12, avenue Émile Zola
ZA de l'Agavon
13170 Les Pennes Mirabeau/France
Tel. +33 04 42 02 21 01 · Fax +33 04 42 02 21 09
E-Mail: krabba@vulkan.fr

Italy

VULKAN Italia S.R.L.
Via dell' Agricoltura 2
P. O. Box 3
15067 Novi Ligure (AL)/Italy
Tel. +39 0143 310211 · Fax +39 0143 329740
E-Mail: info@vulkan-italia.it

South Africa

VULKAN South Africa
Unit H6 Pinelands Office Park
Ardeer Road
Modderfontein, Edenvale
Johannesburg, South Africa
Tel: +27 11-6084044 - Fax: +27 11-6081877
E-Mail: info@vulkansa.co.za

U.S.A.

American VULKAN Corporation
2525 Dundee Road
Winter Haven,
Florida 33884/USA
Tel. +1 863 3242424 · Fax +1 863 3244008
E-Mail: vulkanusa@vulkanusa.com